

INTERMITTORI A CAMME GLOBOIDALI

65G - 80G - 105G - 130G - 165G

CF4

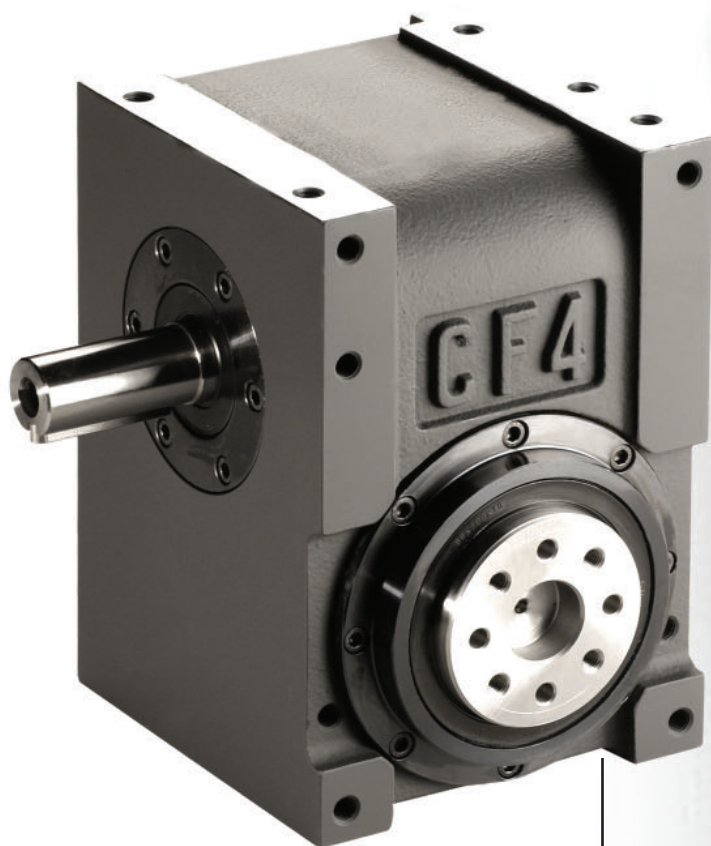

- Scatola in ghisa di forma prismatica a tenuta stagna.
- Superfici esterne con piani appoggio su sei lati.
- Possibilità di montare la scatola in tutte le posizioni.
- Albero in entrata sporgente con dimensioni secondo DIN 748 BI 1.
- Uscita intermittente con attacco a flangia.
- Cuscinetti volventi degli alberi a rulli conici contrapposti.
- Lubrificazione a bagno d'olio long life.
- Calettamento diretto a bordo scatola del riduttore a vite senza fine.



COLOMBO FILIPPETTI
COLLABORATIVE ENGINEERING

<http://www.cofil.com> - E-mail: cofil@cofil.com
Via G. Rossini 26 - 24040 Casirate D'Adda Bg IT
Phone +39 0363 3251 - Fax +39 0363 325252

Sommario

PAG

1.	Versioni	2
2.	Gruppi scatolati.....	3
3.	Posizione di montaggio del motoriduttore.....	4
4.	Motoriduttore standard dimensioni di ingombro	5
5.	Camme per microinterruttore; tipi, ingombro e posizionamento	6
6.	Lubrificazione	7
7.	Designazione.....	8
8.	Posizione di montaggio	8
9.	Tabelle delle caratteristiche.....	9

Le unità di misura sono conformi al sistema metrico internazionale SI

Le tolleranze generali di fabbricazione sono secondo UNI – ISO 2768-1 UNI EN 22768-1

Illustrazioni e disegni secondo UNI 3970 (ISO 128-82)

Il metodo di rappresentazione dei disegni convenzionale

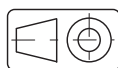

La Colombo Filippetti Spa si riserva il diritto di effettuare in qualsiasi momento modifiche utili a migliorare i propri prodotti. I valori contenuti nel presente catalogo non risultano pertanto vincolanti.

Il presente catalogo annulla e sostituisce i precedenti.

Non è ammessa la riproduzione , anche parziale , del contenuto e delle illustrazioni del presente catalogo.

VERSIONI

Gli INTERMITTORI CF4 vengono normalmente forniti nelle versioni sotto illustrate. Informazioni sui sistemi di

motorizzazione e sulle dimensioni di ingombro dei motoriduttori standardizzati vengono fornite a richiesta

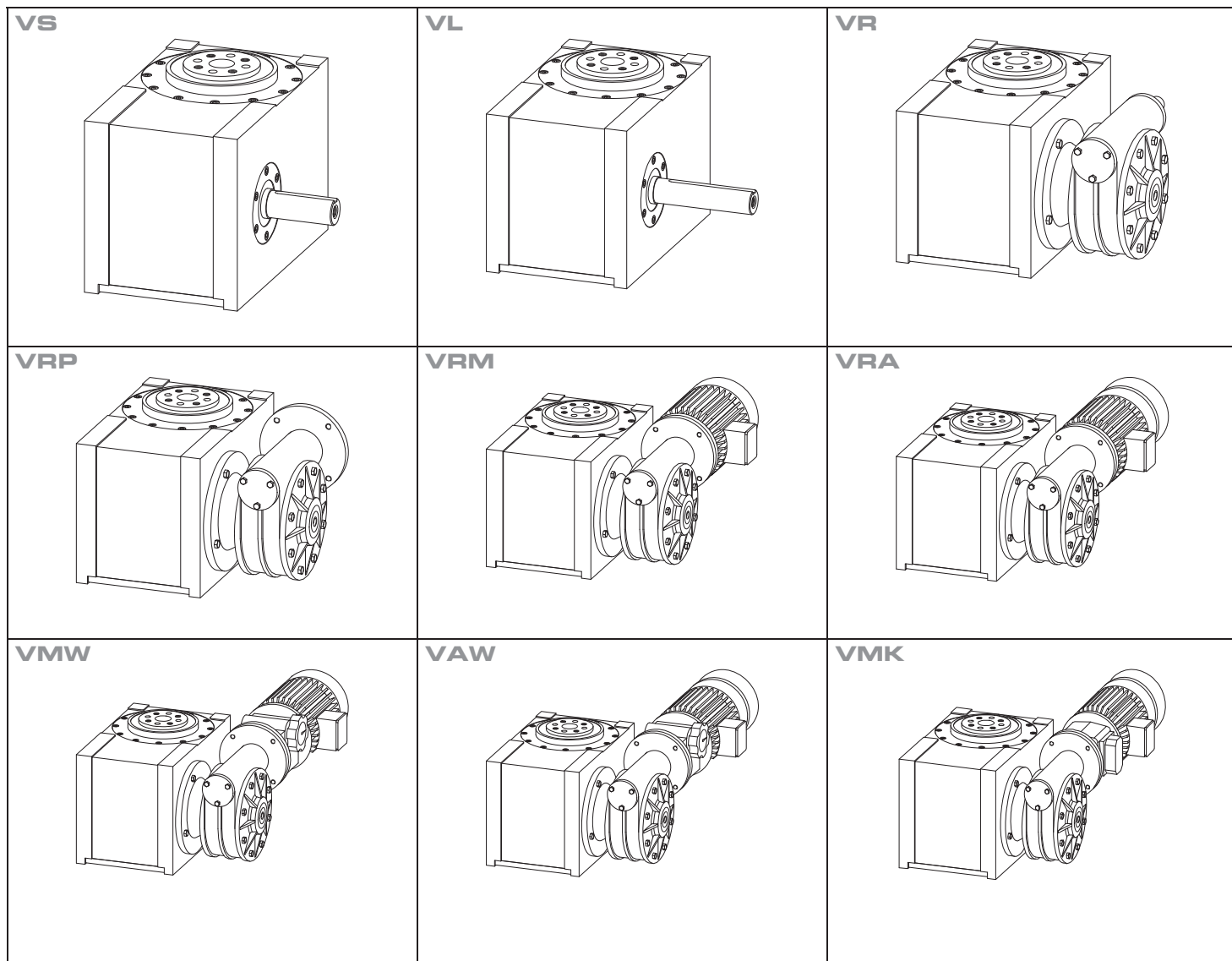

Fig.1 - Versioni

- VS** Versione Standard.
- SS** Versione speciale (scatola, albero entrata, uscita).
- VL** Versione albero Lungo predisposizione attacco riduttore.
- VR** Versione con Riduttore.
- VRP** Versione con Riduttore Predisposto attacco motore
- VRM** Versione con Riduttore e Motore.
- VRA** Versione con Riduttore e motore Autofrenante.
- VMW** Versione con Riduttore e Motovariatore.
- VAW** Versione con Riduttore e Motovariatore Autofrenante.
- VMK** Versione con Riduttore, Innesco-freno e Motore.

NB. Nel caso in cui venga richiesto un riduttore a vite senza fine con limitatore di coppia, dopo la lettera "V", iniziale della sigla, va inserita la lettera "L".
Esempio: **VRP** diventa **VLRP**

GRUPPI SCATOLATI

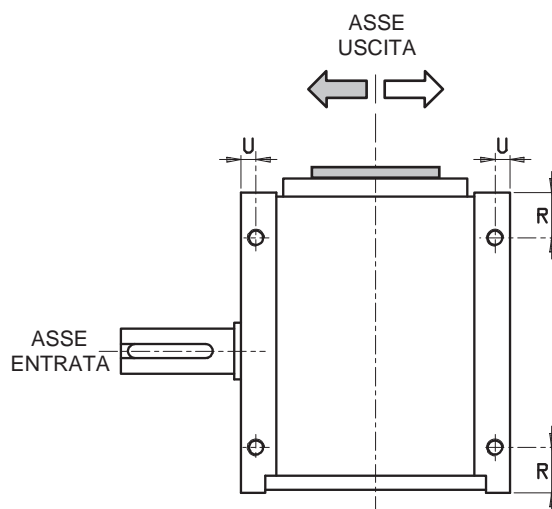
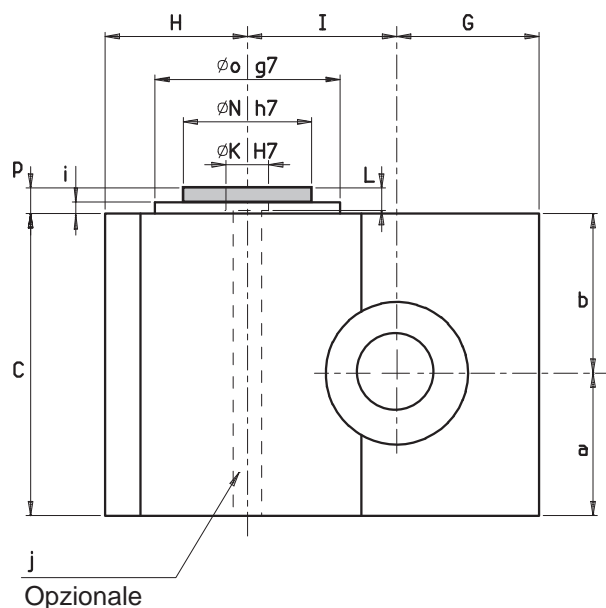
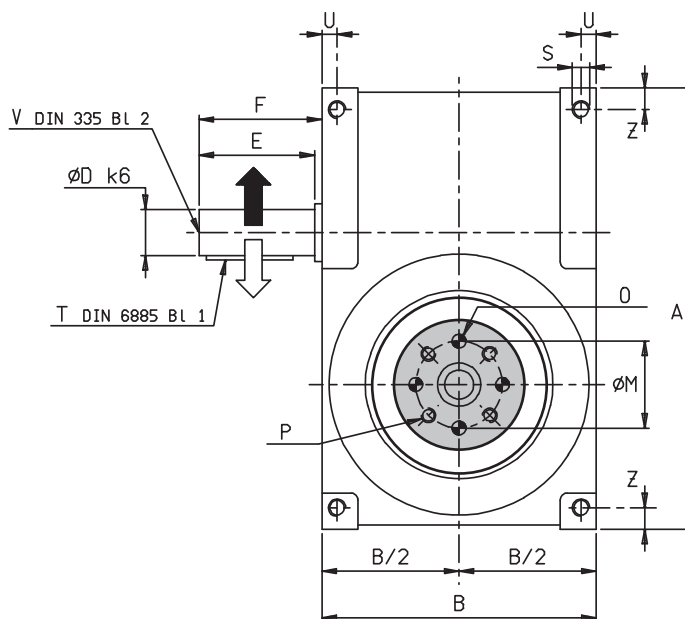

Fig. 2 - Dimensioni di ingombro

NOTE:

- Invertendo il senso di rotazione dell'albero d'entrata si inverte il senso di rotazione dell'albero d'uscita, le caratteristiche cinematiche del moto intermittente restano invariate.
- La cava linguetta dell'albero d'entrata è nella posizione indicata in figura quando l'INTERMITTORE è a metà del periodo di pausa.
- I quattro fori per spina "O" ed i quattro fori filettati "P" si trovano nella posizione indicata in figura quando l'INTERMITTORE è fermo in una delle stazioni. Per i fori "O" le dimensioni indicate in tabella sono tali da consentire in fase di montaggio, l'alesatura contemporanea col pezzo da calettare.
- Le superfici lavorate della scatola possono essere forate per una profondità massima di 15 [mm].
- Il fissaggio della scatola si ottiene utilizzando i fori filettati "S", di esecuzione standard, situati sulle quattro facce come appare dal disegno.
- L'albero d'entrata può a richiesta essere posizionato sul lato opposto o come albero speciale essere bisporgente.



Serie	A	B	C	D ^{k6}	E	F	G	H	I	L	M	N ^{h7}	K ^{H7}	O	P
65G	190	135	130	24	50	55	63	62	65	15	45	65	25	7,5x15	M8x14
80G	235	160	165	28	60	65	80	75	80	15	55	80	30	7,5x15	M8x14
105G	305	190	212	32	80	85	100	100	105	16	60	90	30	9,5x20	M10x20
130G	365	240	237	42	110	115	112	123	130	30	90	120	65	9,5x20	M10x20
165G	465	300	280	48	110	115	150	150	165	30	100	140	80	11,5x20	M12x20

Serie	R	S	T	U	V	Z	a	b	i	p	o ^{g7}	j
65G	26	M8x16	8x7x40	9.5	M8x19	12.5	63	67	10	18	95	11
80G	26	M10x16	8x7x55	10.5	M10x22	12.5	80	85	10	18	115	11
105G	32	M10x16	10x8x50	10.5	M12x28	15	100	112	10	18	130	20
130G	32	M14x20	12x8x100	12.5	M16x36	15	112	125	10	20	180	30
165G	42	M16x25	14x9x100	15	M16x36	20	130	150	10	20	210	45

POSIZIONE DI MONTAGGIO DEL MOTORIDUTTORE

Gli INTERMITTORI CF4 nelle versioni con motorizzazione standardizzata sono equipaggiati con riduttori a vite senza fine appositamente selezionati che vengono calettati direttamente sull'albero d'entrata. Questi riduttori nella versione "LCB" vengono forniti con una frizione incorporata con lo scopo, in caso di arresti accidentali o fermate di emergenza, di evitare, frizionando, i sovraccarichi che l'urto dinamico provoca.

La soluzione standard raggruppa, con questo sistema di motorizzazione, tre elementi importanti: la sicurezza in presenza di urti di sovraccarico durante il periodo di traslazione, la rigidità e la compattezza della trasmissione.

La gamma dei rapporti di riduzione disponibili con i riduttori standard, consente di ottenere velocità di funzionamento, fisse, comprese tra i 3 ed i 200 [cicli/1'].

Altri tipi di motorizzazione, che consentono l'impiego della maggior parte dei prodotti attualmente in commercio, sono opzionali.

Per informazioni e chiarimenti contattateci, il nostro Ufficio Tecnico saprà consigliarvi la soluzione più adatta a motorizzare il vostro INTERMITTORE CF4.

L'installazione del riduttore o del motoriduttore sull'INTERMITTORE CF4 è possibile nelle seguenti posizioni :

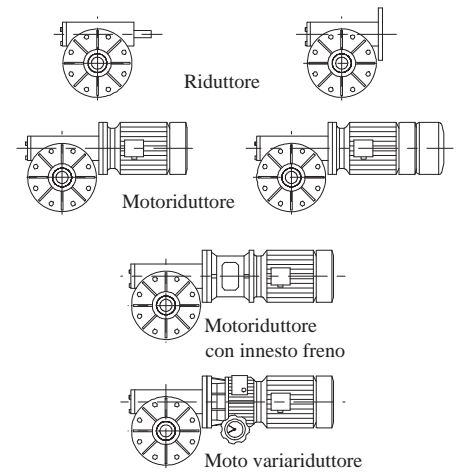

Fig.3 : Motorizzazioni possibili

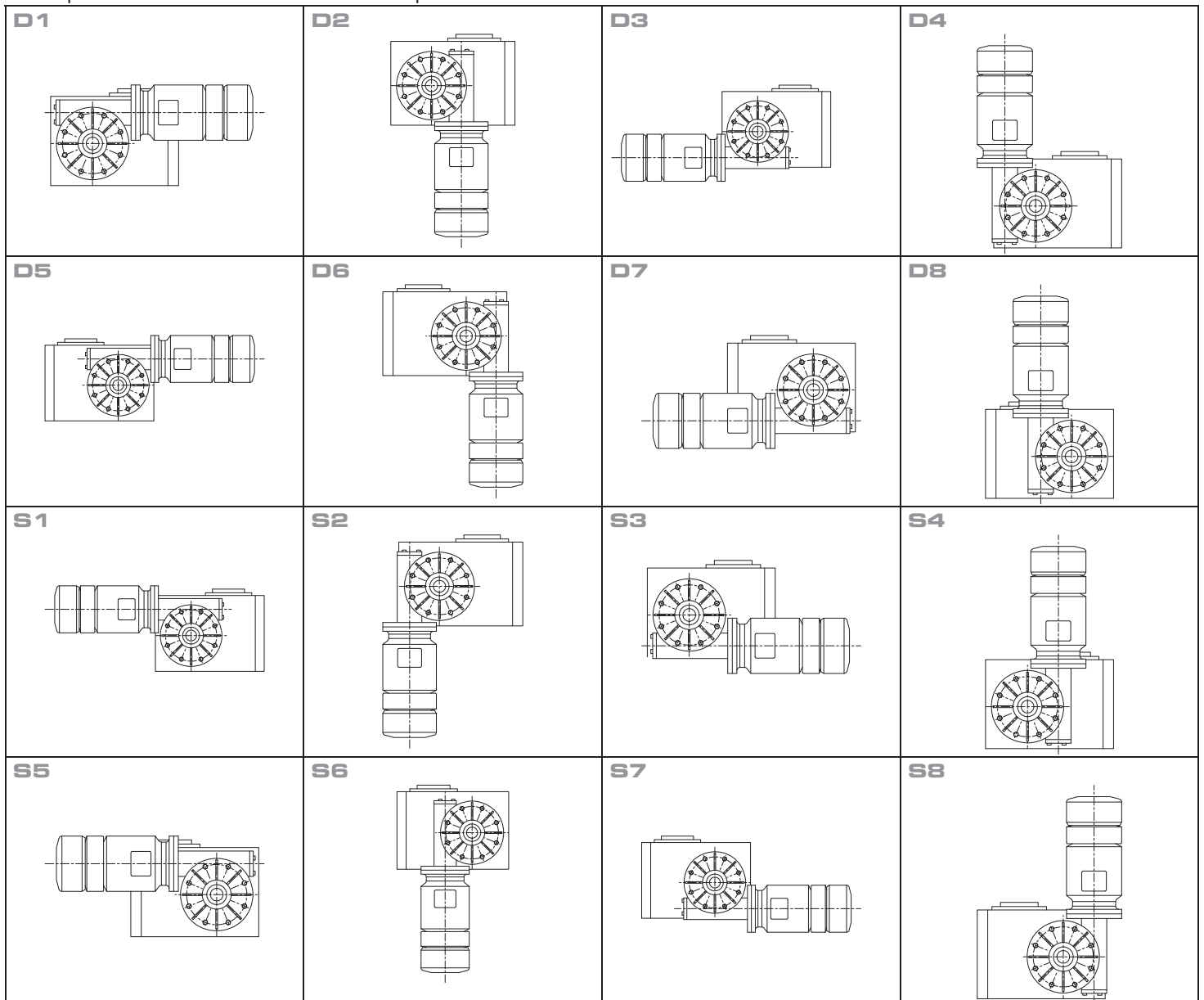

Fig.4: Posizioni dei Motoriduttori.

MOTORIDUTTORI STANDARD DIMENSIONI DI INGOMBRO

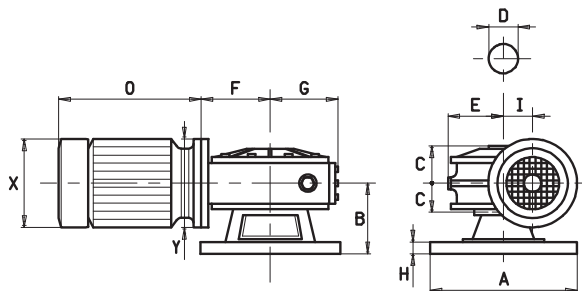

Fig.5 - Motoriduttore STM "RMI" Versione flangiata.

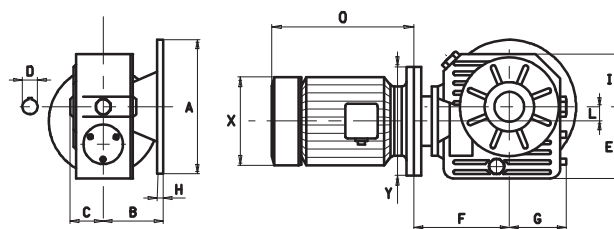

Fig.5a - Motoriduttore STM "CBF" Versione flangiata.

NB: A richiesta gli INTERMITTORI CF4 possono essere corredati con motori e riduttori di marche e tipi diversi da quelli previsti nello standard, oppure solo predisposti al loro calettamento.

CF4 SERIE	STM RI RMI	RIDUTTORE V.S.F.				MOTORE 4P-V230/400-Hz50					STM CBF	RIDUTTORE V.S.F.-PREC.				MOTORE 4P-V230/400-Hz50						
		Ingombri [mm]				Rapporti		Autofrenan.		Ingombri [mm]			Rapporti		Autofrenan.		Ingombri [mm]					
		A	B	C	D			I.E.C.	CV	O		X	Y			I.E.C.	CV	O	X	Y		
65G	28 FL	A	70	F	45	100-80-70	*50a	0,05	135	100	80	-										
		B	49	G	40	56-49	*50a	0,05	135	100	80											
	C	30	H	5	40-28-20	56b	0,12	176	108	120												
	D	14	I	28	15-10-7	56b	0,12	176	108	120												
	LCB	E	35	M	15																	
65G	40 F1	A	106	F	64	80-70	56b	0,12	176	108	120	40 F1	A	106	F	108	444-400	*50a	0,05	135	100	80
		B	69	G	63	56-49	63a	0,18	225	124	140		B	69	G	59	350-200	*50a	0,05	135	100	80
	C	41	H	9	40-28-20	63b	0,25	225	124	140	C		41	H	9	217-171	56b	0,12	176	108	120	
	D	19	I	40	15-10-7	63b	0,25	225	124	140	D		19	I	57	135-106	63a	0,18	225	124	140	
	LCB	E	59										E	78	L	7	86	63a	0,18	225	124	140
65G 80G© 105G©	50 F1	A	125	F	77	80-70	63b	0,25	225	124	140	50 F1	A	125	F	134	400	56b	0,12	176	108	120
		B	93	G	72	56-49-40	71a	0,33	301	141	160		B	93	G	69	350-200	56b	0,12	176	108	120
	C	49	H	11	18-20-15	71b	0,50	301	141	160	C		49	H	11	217-171	63a	0,18	225	124	140	
	D	24	I	50	10-7	71b	0,50	301	141	160	D		24	I	69	135-106	63b	0,25	225	124	140	
	LCB	E	69										E	97	L	9	86	71a	0,33	301	141	160
80G 105G 130G©	70 F3	A	160	F	99	80	71a	0,33	301	141	160	70 F2	A	160	F	165	444-400	63a	0,18	225	124	140
		B	101	G	92	70-56	71b	0,50	301	141	160		B	101	G	93	350-280	63a	0,18	225	124	140
	C	60	H	11	49-40	80a	0,75	326	160	200	C		60	H	11	217	63b	0,25	225	124	140	
	D	28	I	70	28-20-15	80B	1,00	326	160	200	D		28	I	88	171	71a	0,33	301	141	160	
	LCB	E	87			10-7	80B	1,00	326	160	200		E	127	L	18	135-106	71b	0,50	301	141	160
105G 130G	85 FL	A	200	F	116	80	80a	0,75	326	160	200	85 FL	A	200	F	193	444-400	63b	0,25	225	124	140
		B	100	G	111	70-56	80B	1,00	326	160	200		B	100	G	116	350	63b	0,25	225	124	140
	C	61	H	13	49-40	90s	1,50	385	180	200	C		61	H	13	280-217	71b	0,50	301	141	160	
	D	32	I	85	28-20	90L	2,00	385	180	200	D		32	I	107	171	80a	0,75	326	160	200	
	LCB	E	105			15-10	90L	2,00	385	180	200		E	145	L	29	135-106	80b	1,00	326	160	200
130G 165G	110 F1	A	200	F	145	80	90s	1,50	385	180	200	110 F1	A	200	F	239	444-400	80a	0,75	326	160	200
		B	115	G	142	70-56	90L	2,00	385	180	200		B	115	G	142	350-280	80b	1,00	326	160	200
	C	78	H	13	49-40	100a	3,00	420	200	250	C		78	H	13	217-171	90s	1,50	385	180	200	
	D	42	I	110	28-20	100b	4,00	420	200	250	D		42	I	140	135	90L	2,00	385	180	200	
	LCB	E	135			15-10	100b	4,00	420	200	250		E	190	L	43	106	100a	3,00	420	200	258
130G 165G	130 FL	A	300	F	163	100-80	90L	2,00	385	180	200	-										
		B	150	G	159	70-56	100a	3,00	420	200	250											
	C	90	H	18	49-48	100b	4,00	420	200	250												
	D	48	I	130	28-20	112b	5,50	440	224	250												
	LCB	E	150			15-10	112b	5,50	440	224	258											

(*) Motore normale non autofrenante.
spessore M

LCB= Limitatore di coppia a frizione.

(©) = Piastra aggiuntiva

CAMME PER MICROINTERRUTTORE; TIPI, INGOMBRO E POSIZIONAMENTO

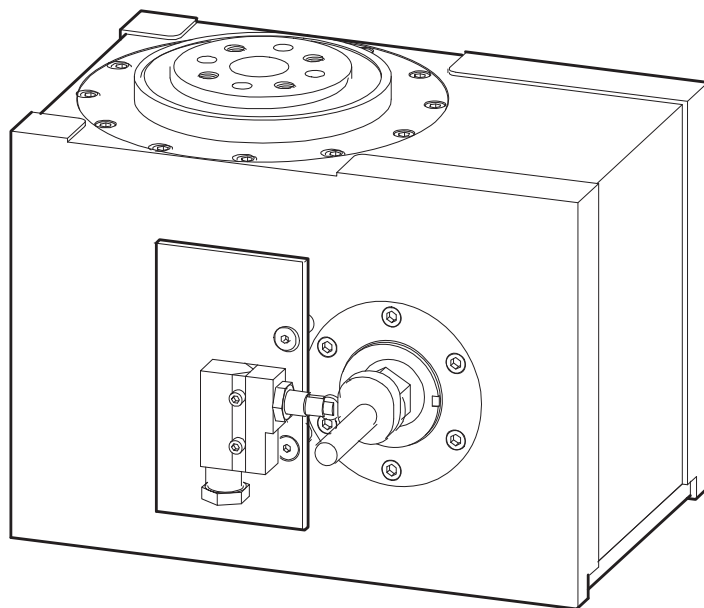

In molte applicazioni che richiedono l'uso degli INTERMITTORI CF4 si presenta la necessità di impiegare un gruppo camma-micro per arrestare ad ogni fine ciclo il motore.

L'arresto serve, sia nei casi in cui è richiesto il prolungamento del periodo di pausa del ciclo, sia nei casi in cui è necessario invertire il senso di rotazione del motore, producendo in questo modo un movimento oscillante intermittente all'uscita dell'INTERMITTORE CF4.

Le camme per microinterruttore vengono costruite in tre forme standard, ciascuna adatta al tipo di microinterruttore che ad essa si intende accoppiare e sono catalogate come segue.



ATTENZIONE: si ricorda che la camma di fase non è un dispositivo di sicurezza

Fig.6

<p>CT camma per micro a pulsante con rotella D4B 1171-DIN 43694 FORM B</p>	<p>CL camma per micro a leva con rotella D4B 1111- IN43694 FORM A/B</p>	<p>CM camma per micro di prossimità E2E2 - X2B1 o TLE X5BI-G CENELEC (EN 50008)</p>
---	--	--

Fig.7

Negli INTERMITTORI CF4 l'asse della linguetta dell'albero d'entrata è sempre posizionata a metà del periodo di sosta della camma. Una tacca indice, appositamente realizzata sui piani frontali dell'albero d'entrata ne indica la posizione e consente di individuare in modo esatto il punto in cui deve venire azionato il microinterruttore.

Come supporto per l'attacco dei microinterruttori viene utilizzata una piastrina in alluminio, mentre un perno avvitato nel filetto di testa dell'albero principale fa da supporto alle camme di azionamento del micro. Le camme per micro vengono fissate al perno e posizionate per mezzo di grani a punta piana.

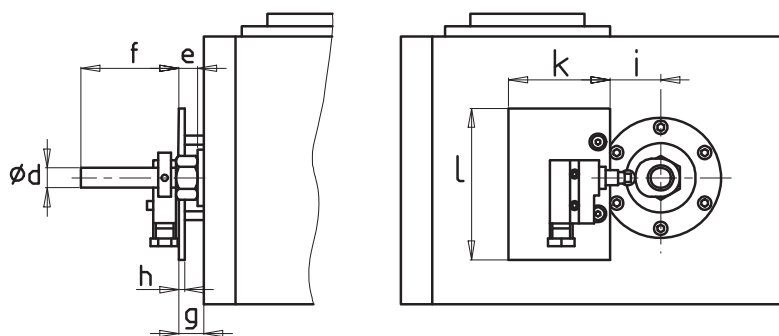

Fig.8

Serie	d	e	f	g	h	i	k	l
65G	16	15	78,5	16,5	5	15	60	80
80G	16	14,5	79	16,5	5	15	60	80
105G	16	14,5	79	16,5	5	15	60	100
130G	16	14,3	82	14	5	15	60	100
165G	16	9,2	82	14	5	30	80	120

LUBRIFICAZIONE

La forma della scatola, le superfici esterne completamente lavorate a macchina e la tenuta stagna, consentono il montaggio dell'INTERMITTORE CF4 in tutte le posizioni. Nei meccanismi funzionanti a basse velocità 3-50 [cicli/1'] viene adottata, in assenza di inquinamento dall'esterno, la lubrificazione long-life con l'impiego di grasso sintetico AGIP GR SLL. Nei meccanismi funzionanti a medie velocità 40-100 [cicli/1'] viene adottata, in assenza di inquinamento dall'esterno, la lubrificazione long-life con l'impiego di olio sintetico AGIP BLASIA 150S. Gli INTERMITTORI CF4 con lubrificazione long-life vengono spediti completi di lubrificante nella quantità prescritta e sono provvisti di un unico foro chiuso da un tappo che servirà per eventuali rabbocchi. Nei meccanismi funzionanti ad alte velocità 90-400 [cicli/1'] si rende necessaria la sostituzione periodica

del lubrificante. Le scatole sono provviste dei tappi di carico livello e scarico olio e vengono spedite sprovviste di lubrificante; sarà quindi cura del cliente dotare il meccanismo della giusta quantità di olio, in genere fino a 1/2 del tappo di livello, prima della messa in opera. Il lubrificante consigliato è l'olio AGIP BLASIA 150. L'intervallo per il rinnovo del lubrificante in assenza di perdite o di inquinamento dall'esterno è quello indicato nella tabella 5. Nei meccanismi funzionanti a velocità più elevate o che raggiungono temperature superiori rispetto a quelle riportate in tabella, si consiglia di prevedere il ricircolo del lubrificante con un sistema di raffreddamento esterno. I tappi dell'olio quando richiesti sono nelle posizioni indicate in figura. Per i gruppi riduttori, motoriduttori, variatori, ecc. la lubrificazione è indipendente e valgono le norme delle ditte costruttrici dei singoli prodotti.

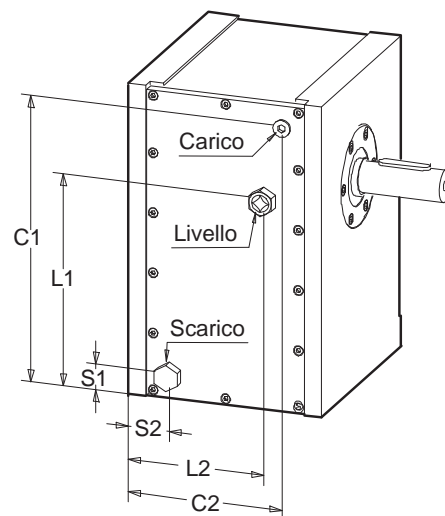

Fig.10

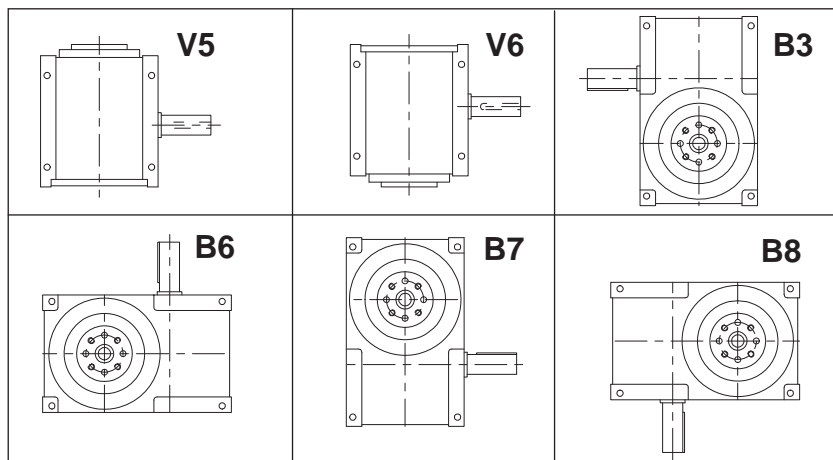

Fig.9

Salvo diversa indicazione i meccanismi CF4 vengono forniti nella forma costruttiva normale V5; che in quanto tale può essere omessa nella designazione.

Tab. 4. Quantità di olio lubrificante in [kg]

CF4 serie	V5-B6-B8	V6-B3-B7
65G	1	0,9
80G	3	2,5
105G	4,5	4
130G	10	8
165G	18	14

Tab. 5. Intervalli di lubrificazione

Temperatura olio [°C]	Intervallo di Lubrificazione [h]
< = 65	8,000
65 - 80	4,000
80 -95	2,000

CF4	SERIE	QUOTA				
		65G	80G	105G	130G	165G
QUOTA	C1	168	213	281	340	437
	C2	100	120	150	195	228
	L1	130	158	208	258	320
	L2	82	102	132	177	210
	S1	22	22	24	25	28
	S2	35	40	40	45	52

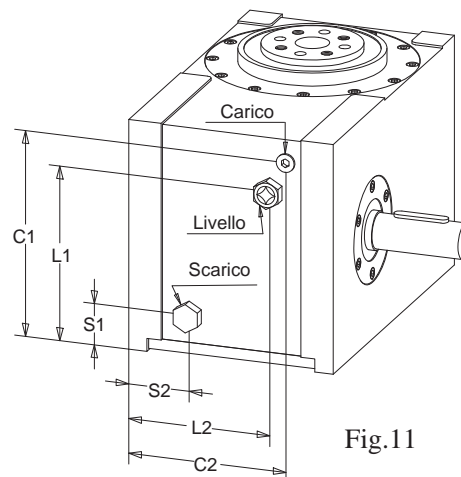

Fig.11

CF4	SERIE	QUOTA				
		65G	80G	105G	130G	165G
QUOTA	C1	96	115	172	192	228
	C2	101	120	150	195	248
	L1	80	104	135	150	233
	L2	90	109	139	180	225
	S1	21	22	25	28	52
	S2	34	40	40	45	52

DESIGNAZIONE

La designazione degli INTERMITTORI CF4 e' composta da una combinazione alfanumerica secondo lo schema sotto rappresentato, al quale

preghiamo, in fase d'ordine di fare puntualmente riferimento, allo scopo di evitare incomprensioni, errori e ritardi nella fornitura.

INTERMITTORE CF4

	<input type="text" value="G"/>	<input type="text"/>	<input type="text"/>	<input type="text"/>	<input type="text" value="1"/>	<input type="text" value="2"/>	<input type="text" value="3"/>	<input type="text" value="4"/>	<input type="text"/>	<input type="text"/>
Tipo _____										
Numero delle stazioni _____										
Angolo di spostamento _____										
Versione _____										
Piano con albero in entrata _____										
Piano con flangia intermittente _____										
Piano con fori di fissaggio _____										
Piano con tappo carico olio (lubrificazione a vita LV) _____										
Formacostruttiva o piano inferiore al montaggio _____										
Posizione di montaggio del riduttore (per versione VSS e VSL non indicare) _____										

Camma comando micro, microinterruttore e supporti

tipo:

RIDUTTORE

	<input type="text"/>	<input type="text"/>	<input type="text"/>	<input type="text"/>
Tipo _____				
Versione _____				
Rapporto di riduzione _____				
Limitatore di coppia incorporato _____				

INNESTO-FRENO

Tipo Versione

MOTORE

Motore Normale Autofrenante	<input type="text"/>	<input type="text" value="kW"/>	<input type="text" value="P"/>	<input type="text" value="V"/>	<input type="text" value="/"/>	<input type="text" value="Hz"/>	<input type="text" value="V"/>
Grandezza e versione _____							
Potenza _____							
N.poli _____							
Tensione (V.) _____							
Frequenza _____							
Alimentazione freno (V.) _____							

NB. Elencare tutte le altre eventuali caratteristiche particolari della motorizzazione. Per la versione "VSP" indicare solo la grandezza e la versione del motore barrando le caselle di polarità-tensione-frequenza.

POSIZIONE DI MONTAGGIO

	A	B	C	D	E	F
Piano con albero entrata	<input type="checkbox"/>	<input type="checkbox"/>				
Piano della flangia intermittente				<input type="checkbox"/>		
Piano con firi di fissaggio			<input type="checkbox"/>	<input type="checkbox"/>	<input type="checkbox"/>	<input type="checkbox"/>
Piano con tappo carico olio			<input type="checkbox"/>		<input type="checkbox"/>	<input type="checkbox"/>
Piano inferiore al montaggio	<input type="checkbox"/>	<input type="checkbox"/>	<input type="checkbox"/>	<input type="checkbox"/>	<input type="checkbox"/>	<input type="checkbox"/>

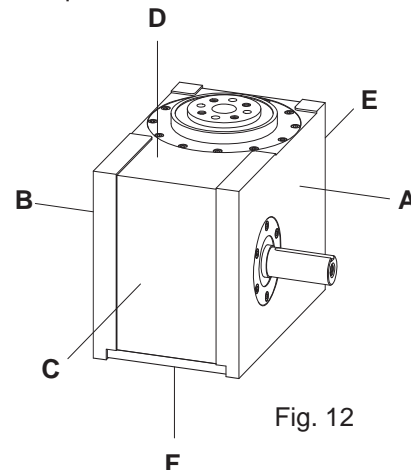

Fig. 12

NB. In presenza di incompleta o assente indicazione nella designazione gli INTERMITTORI CF4 vengono forniti nella forma costruttiva "5" e con lubrificazione long-life con olio sintetico.

TABELLE DELLE CARATTERISTICHE

Codice Tavola				Momento Statico Ms [da Nm]	Momento torcente dinamico in uscita Mu [da Nm]					Coeff. di velocità Cv	Coeff. di Acceler. Ca	Coeff. di Trasm. kj-KI
Serie	Numero Stazioni S	Angolo Spostam. B°	Angolo Pausa Bp°		50 cicli/1'	100 cicli/1'	150 cicli/1'	200 cicli/1'	300 cicli/1'			
CF4 65 G CF4 80 G CF4 105 G CF4 130 G CF4 165 G	1	330	30	7,0	5,5	5,3	5,0	4,7	3,9	1.27	8.01	0.78-1.39
15,5				11,5	10,7	9,8	9,1	7,7				
27,0				23,0	20,7	19,0	17,6	14,8				
54,0				37,0	30,3	27,6	25,7	21,6				
98,0				77,0	54,2	49,4	46,1	38,7				
CF4 65 G CF4 80 G CF4 105 G CF4 130 G CF4 165 G		180	180	7,0	5,6	5,4	5,1	4,7	4,0	1.27	8.01	0.72-1.27
15,5				12,5	11,7	10,7	9,9	8,4				
27,0				24,5	22,1	20,2	18,7	15,8				
54,0				43,4	35,6	32,4	30,1	25,3				
98,0				86,7	61,1	55,6	51,9	43,6				
CF4 65 G CF4 80 G CF4 105 G CF4 130 G CF4 165 G	2	210	150	9,5	7,2	6,9	6,5	6,1	5,1	1.27	8.01	0.61-1.09
15,5				13,5	12,6	11,5	10,7	9,1				
31,5				29,0	26,1	24,0	22,1	18,7				
54,0				51,0	41,8	38,1	35,4	29,8				
98,0				93,8	66,1	60,1	56,2	47,1				
CF4 65 G CF4 80 G CF4 105 G CF4 130 G CF4 165 G		270	90	9,5	7,9	7,6	7,2	6,7	5,6	1.4	6.62	0.53-0.93
26,0				22,5	21,0	19,2	17,9	15,1				
45,5				42,5	38,3	35,1	32,4	27,4				
68,5				65,0	53,3	48,5	45,1	37,9				
150,0				145,0	102,1	92,9	86,8	72,9				
CF4 65 G CF4 80 G CF4 105 G CF4 130 G CF4 165 G		300	60	9,5	8,0	7,7	7,3	6,8	5,7	1.4	6.62	0.47-0.84
26,0				23,6	22,1	20,2	18,7	15,8				
52,5				49,1	44,2	40,6	37,5	31,7				
91,5				87,4	71,6	65,2	60,7	51,0				
204,0				198,5	139,8	127,2	118,9	99,7				
CF4 65 G CF4 80 G CF4 105 G CF4 130 G CF4 165 G		120	240	7,0	5,7	5,5	5,2	4,8	4,1	1.27	8.01	0.72-1.27
15,5				12,7	11,9	10,9	10,1	8,5				
27,0				24,5	22,1	20,2	18,7	15,8				
54,0				43,3	35,5	32,3	30,1	25,3				
98,0				86,6	61,0	55,5	51,9	43,5				
CF4 65 G CF4 80 G CF4 105 G CF4 130 G CF4 165 G		150	210	9,5	7,3	7,0	6,6	6,2	5,2	1.27	8.01	0.57-1.02
20,5				18,4	17,2	15,7	14,6	12,3				
32,5				30,0	27,0	24,8	22,9	19,4				
64,0				60,5	49,6	45,1	42,0	35,3				
101,0				97,2	68,5	62,3	58,2	48,8				
CF4 65 G CF4 80 G CF4 105 G CF4 130 G CF4 165 G	3	180	180	9,5	7,8	7,5	7,1	6,6	5,6	1.4	6.62	0.53-0.93
26,0				23,0	21,5	19,7	18,3	15,4				
45,5				42,8	38,6	35,4	32,7	27,6				
69,5				66,0	54,1	49,3	45,8	38,5				
152,7				148,0	104,2	94,9	88,6	74,4				
CF4 65 G CF4 80 G CF4 105 G CF4 130 G CF4 165 G		210	150	10,0	8,5	8,2	7,7	7,2	6,1	1.4	6.62	0.45-0.80
26,5				24,2	22,6	20,7	19,2	16,2				
53,0				50,1	45,1	41,4	38,2	32,3				
93,0				89,2	73,1	66,6	61,9	52,0				
208,5				203,5	143,3	130,4	121,9	102,3				
CF4 65 G CF4 80 G CF4 105 G CF4 130 G CF4 165 G		270	90	10,5	9,1	8,8	8,3	7,7	6,5	1.76	5.53	0.44-0.78
31,0				28,5	26,6	24,4	22,6	19,1				
58,0				55,0	49,5	45,5	42,0	35,5				
100,5				96,5	79,1	72,0	67,0	56,3				
228,5				223,5	157,4	143,3	133,8	112,3				

TABELLE DELLE CARATTERISTICHE

Serie	Codice Tavola			Momento Statico Ms [da Nm]	Momento torcente dinamico in uscita Mu [da Nm]					Coeff. di velocità Cv	Coeff. di Acceler. Ca	Coeff. di Trasm. kj-KI
	Numero Stazioni S	Angolo Spostam. B°	Angolo Pausa Bp°		50 cicli/1'	100 cicli/1'	150 cicli/1'	200 cicli/1'	300 cicli/1'			
CF4 65 G CF4 80 G CF4 105 G CF4 130 G CF4 165 G	4	90	270	-	-	-	-	-	-	1.27	8.01	0.72-1.27
8,0				6,7	6,3	5,7	5,3	4,5				
12,0				10,3	9,3	8,5	7,9	6,6				
29,0				26,5	21,7	19,8	18,4	15,5				
46,5				43,5	30,6	27,9	26,0	21,9				
CF4 65 G CF4 80 G CF4 105 G CF4 130 G CF4 165 G		120	240	5,5	4,2	4,0	3,8	3,6	3,0	1.27	8.01	0.54-0.95
10,5				9,1	8,5	7,8	7,2	6,1				
21,0				19,2	17,3	15,9	14,7	12,4				
41,0				38,4	31,5	28,7	26,7	22,4				
72,5				69,5	48,9	44,6	41,6	34,9				
CF4 65 G CF4 80 G CF4 105 G CF4 130 G CF4 165 G		150	210	8,5	7,1	6,8	6,5	6,0	5,1	1.4	6.62	0.47-0.84
11,5				10,0	9,3	8,5	7,9	6,7				
30,0				27,7	25,0	22,9	21,1	17,9				
47,0				44,2	36,2	33,0	30,7	25,8				
91,0				87,5	61,6	56,1	52,4	44,0				
CF4 65 G CF4 80 G CF4 105 G CF4 130 G CF4 165 G		180	180	8,0	6,7	6,4	6,1	5,7	4,8	1.76	5.53	0.49-0.88
11,0	9,6			9,0	8,2	7,6	6,4					
28,5	26,1			23,5	21,6	19,9	16,8					
44,5	41,8			34,3	31,2	29,0	24,4					
86,0	82,5			58,1	52,9	49,4	41,5					
CF4 65 G CF4 80 G CF4 105 G CF4 130 G CF4 165 G	210	150	8,5	7,3	7,0	6,6	6,2	5,2	1.76	5.53	0.42-0.75	
12,0			10,4	9,7	8,9	8,3	7,0					
34,0			31,7	28,6	26,2	24,2	20,5					
59,0			56,2	46,1	41,9	39,0	32,8					
92,0			88,6	62,4	56,8	53,1	44,5					
CF4 65 G CF4 80 G CF4 105 G CF4 130 G CF4 165 G	270	90	9,5	8,1	7,8	7,4	6,9	5,8	1.76	5.53	0.33-0.58	
19,5			17,5	16,4	15,0	13,9	11,7					
41,5			38,8	35,0	32,1	29,6	25,0					
72,0			68,6	56,2	51,2	47,6	40,0					
129,0			125,2	88,2	80,3	75,0	62,9					
CF4 65 G CF4 80 G CF4 105 G CF4 130 G CF4 165 G	5	90	270	-	-	-	-	-	-	1.76	5.53	0.79-1.41
6,5				5,5	5,0	4,5	4,2	3,5				
14,0				12,2	10,0	9,1	8,5	7,1				
34,5				32,1	22,6	20,6	19,2	16,1				
-				-	-	-	-	-				
CF4 65 G CF4 80 G CF4 105 G CF4 130 G CF4 165 G		120	240	6,0	5,0	4,7	4,3	4,0	3,4	1.76	5.53	0.59-1.06
13,0				11,4	10,3	9,4	8,7	7,4				
24,5				22,5	18,4	16,8	15,6	13,1				
49,0				46,1	32,5	29,6	27,6	23,2				
-				-	-	-	-	-				
CF4 65 G CF4 80 G CF4 105 G CF4 130 G CF4 165 G		150	210	10,0	8,4	7,9	7,2	6,7	5,6	1.76	5.53	0.47-0.84
14,5				12,8	11,5	10,6	9,8	8,3				
35,0				32,9	27,0	24,6	22,8	19,2				
57,0				54,1	38,1	34,7	32,4	27,2				
-				-	-	-	-	-				
CF4 65 G CF4 80 G CF4 105 G CF4 130 G CF4 165 G		180	180	7,0	5,1	4,9	4,6	4,3	3,6	1.76	5.53	0.40-0.71
10,5	9,0			8,4	7,7	7,1	6,0					
24,0	22,3			20,1	18,4	17,0	14,4					
43,0	40,7			33,4	30,4	28,3	23,7					
83,5	80,0			56,3	51,3	47,9	40,2					
CF4 65 G CF4 80 G CF4 105 G CF4 130 G CF4 165 G	210	150	7,0	5,4	5,2	4,9	4,6	3,9	1.76	5.53	0.34-0.60	
14,0			11,2	10,5	9,6	8,9	7,5					
24,5			22,6	20,4	18,7	17,3	14,6					
44,0			41,8	34,3	31,2	29,0	24,4					
85,5			82,2	57,9	52,7	49,2	41,3					
CF4 65 G CF4 80 G CF4 105 G CF4 130 G CF4 165 G	270	90	7,0	5,9	5,7	5,4	5,0	4,2	1.76	5.53	0.26-0.47	
14,0			12,3	11,5	10,5	9,8	8,3					
35,0			32,8	29,5	27,1	25,0	21,2					
52,5			50,1	41,1	37,4	34,8	29,2					
110,0			105,3	74,2	67,5	63,1	52,9					

TABELLA DELLE CARATTERISTICHE

Codice Tavola				Momento Statico Ms [da Nm]	Momento torcente dinamico in uscita Mu [da Nm]					Coeff. di velocità Cv	Coeff. di Acceler. Ca	Coeff. di Trasm. kj-KI
Serie	Numero Stazioni S	Angolo Spostam. B°	Angolo Pausa Bp°		50 cicli/1'	100 cicli/1'	150 cicli/1'	200 cicli/1'	300 cicli/1'			
CF4 65 G CF4 80 G CF4 105 G CF4 130 G CF4 165 G	6	90	270	7,0	5,4	5,2	4,9	4,6	3,9	1.76	5.53	0.66-1.17
14,0				12,1	11,3	10,3	9,6	8,1				
26,0				23,6	21,3	19,5	18,0	15,2				
45,0				42,0	34,4	31,3	29,2	24,5				
69,5				65,8	46,3	42,2	39,4	33,1				
CF4 65 G CF4 80 G CF4 105 G CF4 130 G CF4 165 G		120	240	11,0	7,1	6,8	6,5	6,0	5,1	1.76	5.53	0.49-0.88
20,5				18,2	17,0	15,6	14,4	12,2				
34,0				31,2	28,1	25,8	23,8	20,1				
64,5				61,0	50,0	45,5	42,4	35,6				
102,0				98,2	69,2	62,9	58,8	49,3				
CF4 65 G CF4 80 G CF4 105 G CF4 130 G CF4 165 G		150	210	11,0	8,0	7,7	7,3	6,8	5,7	1.76	5.53	0.40-0.70
25,5				23,1	21,6	19,7	18,3	15,5				
47,0				44,0	39,6	36,4	33,6	28,4				
71,5				67,8	55,6	50,6	47,1	39,6				
157,0	152,4			107,3	97,7	91,3	76,6					
CF4 65 G CF4 80 G CF4 105 G CF4 130 G CF4 165 G	180	180	11,0	8,6	8,3	7,8	7,3	6,1	1.76	5.53	0.33-0.59	
31,0			26,9	25,1	23,0	21,3	18,1					
62,0			52,0	46,8	43,0	39,7	33,5					
106,0			91,8	75,2	68,5	63,8	53,6					
245,0			211,2	148,7	135,4	126,5	106,1					
CF4 65 G CF4 80 G CF4 105 G CF4 130 G CF4 165 G	210	150	11,0	9,0	8,7	8,2	7,6	6,4	1.76	5.53	0.28-0.50	
31,0			28,2	26,4	24,1	22,4	18,9					
62,0			55,3	49,8	45,7	42,2	35,7					
106,0			96,5	79,1	72,0	67,0	56,3					
245,0			223,9	157,7	143,5	134,1	112,5					
CF4 65 G CF4 80 G CF4 105 G CF4 130 G CF4 165 G	270	90	11,0	9,6	9,2	8,7	8,1	6,9	1.76	5.53	0.22-0.39	
33,5			30,9	28,9	26,4	24,5	20,7					
62,0			58,9	53,1	48,7	45,0	38,0					
106,0			102,0	83,6	76,1	70,8	59,5					
245,0			239,7	168,8	153,7	143,5	120,5					
CF4 65 G CF4 80 G CF4 105 G CF4 130 G CF4 165 G	8	90	270	5,5	4,0	3,8	3,6	3,4	2,9	1.76	5.53	0.49-0.88
10,5				8,8	8,2	7,5	7,0	5,9				
20,6				18,7	16,8	15,5	14,3	12,1				
39,5				36,9	30,2	27,5	25,6	21,5				
70,5				67,0	47,2	42,9	40,1	33,7				
CF4 65 G CF4 80 G CF4 105 G CF4 130 G CF4 165 G		120	240	11,0	7,0	6,7	6,4	5,9	5,0	1.76	5.53	0.37-0.66
11,5				9,8	9,2	8,4	7,8	6,6				
34,0				31,5	28,4	26,0	24,0	20,3				
59,5				56,6	46,4	42,2	39,3	33,0				
92,0				88,7	62,5	56,9	53,1	44,6				
CF4 65 G CF4 80 G CF4 105 G CF4 130 G CF4 165 G		150	210	11,0	7,5	7,2	6,8	6,4	5,4	1.76	5.53	0.29-0.53
20,5				16,9	15,8	14,4	13,4	11,3				
40,5				38,1	34,3	31,5	29,1	24,6				
71,0				67,5	55,3	50,4	46,9	39,4				
137,0	124,0			87,3	79,5	74,3	62,3					
CF4 65 G CF4 80 G CF4 105 G CF4 130 G CF4 165 G	180	180	11,0	8,4	8,1	7,6	7,1	6,0	1.76	5.53	0.25-0.44	
20,5			17,8	16,6	15,2	14,1	11,9					
51,0			42,8	38,6	35,4	32,7	27,6					
95,0			82,6	67,7	61,6	57,4	48,2					
137,0			132,9	93,6	85,2	79,6	66,8					
CF4 65 G CF4 80 G CF4 105 G CF4 130 G CF4 165 G	210	150	11,0	8,9	8,6	8,1	7,5	6,4	1.76	5.53	0.21-0.38	
20,5			18,6	17,4	15,9	14,8	12,5					
51,0			45,2	40,7	37,4	34,5	29,2					
95,0			86,5	70,9	64,6	60,1	50,5					
199,5			188,9	133,0	121,1	113,1	94,9					
CF4 65 G CF4 80 G CF4 105 G CF4 130 G CF4 165 G	270	90	11,0	9,5	9,1	8,6	8,1	6,8	1.76	5.53	0.17-0.29	
20,5			18,5	17,3	15,8	14,7	12,4					
51,0			48,1	43,3	39,8	36,7	31,0					
95,0			91,4	74,9	68,2	63,5	53,3					
199,5			195,0	137,3	125,0	116,8	98,0					

TABELLA DELLE CARATTERISTICHE

Codice Tavola				Momento Statico Ms [da Nm]	Momento torcente dinamico in uscita Mu [da Nm]					Coeff. di velocità Cv	Coeff. di Acceler. Ca	Coeff. di Trasm. kj-KI	
Serie	Numero Stazioni S	Angolo Spostam. B°	Angolo Pausa Bp°		50 cicli/1'	100 cicli/1'	150 cicli/1'	200 cicli/1'	300 cicli/1'				
CF4 65 G CF4 80 G CF4 105 G CF4 130 G CF4 165 G	10	90	270	-	-	-	-	-	-	1.76	5.53	0.40-0.70	
10,0				8,5	7,9	7,3	6,7	5,7					
15,0				12,9	11,6	10,7	9,8	8,3					
36,5				33,7	27,6	25,1	23,4	19,7					
81,5				69,1	48,7	44,3	41,4	34,7					
CF4 65 G CF4 80 G CF4 105 G CF4 130 G CF4 165 G		120	240	240	11,0	5,4	5,2	4,9	4,6	3,9	1.76	5.53	0.30-0.53
16,0					11,2	10,5	9,6	8,9	7,5				
25,5					23,4	21,1	19,3	17,9	15,1				
50,0					47,2	38,7	35,2	32,8	27,5				
81,5					78,3	55,1	50,2	46,9	39,3				
CF4 65 G CF4 80 G CF4 105 G CF4 130 G CF4 165 G		150	210	210	12,0	8,7	8,4	7,9	7,4	6,2	1.76	5.53	0.24-0.42
16,0					12,4	11,6	10,6	9,8	8,3				
37,0					33,7	30,4	27,9	25,7	21,7				
57,0					54,0	44,3	40,3	37,5	31,5				
112,0	107,2				75,5	68,7	64,2	53,9					
CF4 65 G CF4 80 G CF4 105 G CF4 130 G CF4 165 G	180	180	180	12,0	9,3	8,9	8,5	7,9	6,6	1.76	5.53	0.2 -0.35	
16,0				13,0	12,1	11,1	10,3	8,7					
46,5				40,3	36,3	33,3	30,8	26,0					
75,5				72,1	59,1	53,8	50,1	42,1					
161,0				144,3	101,6	92,5	86,4	72,5					
CF4 65 G CF4 80 G CF4 105 G CF4 130 G CF4 165 G	210	150	150	12,0	9,7	9,3	8,8	8,2	6,9	1.76	5.53	0.17-0.30	
16,0				13,7	12,8	11,7	10,9	9,2					
46,5				41,8	37,7	34,5	31,9	27,0					
90,0				82,3	67,5	61,4	57,2	48,0					
161,0				150,8	106,2	96,7	90,3	75,8					
CF4 65 G CF4 80 G CF4 105 G CF4 130 G CF4 165 G	270	90	90	12,0	10,5	10,1	9,5	8,9	7,5	1.76	5.53	0.13-0.23	
16,0				14,5	13,6	12,4	11,5	9,7					
46,5				43,8	39,5	36,2	33,4	28,3					
90,0				86,5	70,9	64,6	60,1	50,5					
161,0				157,0	110,6	100,6	94,0	78,9					
CF4 65 G CF4 80 G CF4 105 G CF4 130 G CF4 165 G	12	90	270	-	-	-	-	-	-	1.76	5.53	0.33-0.59	
8,5				6,5	6,1	5,6	5,2	4,4					
15,5				14,0	12,6	11,6	10,7	9,0					
30,0				28,2	23,1	21,0	19,6	16,5					
60,5				57,8	40,7	37,1	34,6	29,0					
CF4 65 G CF4 80 G CF4 105 G CF4 130 G CF4 165 G		120	240	240	8,5	5,9	5,7	5,4	5,0	4,2	1.76	5.53	0.25-0.44
12,0					10,4	9,7	8,9	8,3	7,0				
17,5					16,0	14,4	13,2	12,2	10,3				
43,5					41,2	33,8	30,7	28,6	24,0				
87,5					84,7	59,6	54,3	50,7	42,6				
CF4 65 G CF4 80 G CF4 105 G CF4 130 G CF4 165 G		150	210	210	8,5	6,5	6,3	5,9	5,5	4,6	1.76	5.53	0.2 -0.35
16,5					13,0	12,1	11,1	10,3	8,7				
32,0					27,3	24,6	22,6	20,8	17,6				
53,5					50,8	41,6	37,9	35,3	29,6				
103,0	100,0				70,4	64,1	59,9	50,3					
CF4 65 G CF4 80 G CF4 105 G CF4 130 G CF4 165 G	180	180	180	8,5	6,8	6,5	6,2	5,8	4,9	1.76	5.53	0.16-0.29	
16,5				13,5	12,6	11,5	10,7	9,1					
32,0				28,4	25,6	23,5	21,7	18,3					
62,0				59,1	48,4	44,1	41,0	34,5					
138,5				121,7	85,7	78,0	72,9	61,2					
CF4 65 G CF4 80 G CF4 105 G CF4 130 G CF4 165 G	210	150	150	8,5	7,2	6,9	6,5	6,1	5,1	1.76	5.53	0.14-0.25	
16,5				14,5	13,6	12,4	11,5	9,7					
32,0				29,1	26,2	24,0	22,2	18,8					
71,0				64,6	53,0	48,2	44,9	37,7					
138,5				128,0	90,1	82,1	76,6	64,3					
CF4 65 G CF4 80 G CF4 105 G CF4 130 G CF4 165 G	270	90	90	8,5	7,5	7,2	6,8	6,4	5,4	1.76	5.53	0.11-0.20	
16,5				14,5	13,6	12,4	11,5	9,7					
32,0				30,0	27,0	24,8	23,0	19,4					
71,0				68,0	55,7	50,7	47,2	39,7					
138,5				135,0	95,1	86,5	80,8	67,8					

TABELLA DELLE CARATTERISTICHE

Codice Tavola				Momento Statico Ms [da Nm]	Momento torcente dinamico in uscita Mu [da Nm]					Coeff. di velocità Cv	Coeff. di Acceler. Ca	Coeff. di Trasm. kj-KI	
Serie	Numero Stazioni S	Angolo Spostam. B°	Angolo Pausa Bp°		50 cicli/1'	100 cicli/1'	150 cicli/1'	200 cicli/1'	300 cicli/1'				
CF4 65 G CF4 80 G CF4 105 G CF4 130 G CF4 165 G	16*	90	270	-	-	-	-	-	-	1.76	5.53	0.49-0.88	
9,5				8,0	7,5	6,8	6,3	5,4					
19,5				18,1	16,3	15,0	13,8	11,7					
38,5				37,0	30,3	27,6	25,7	21,6					
66,5				64,5	45,4	41,3	38,6	32,4					
CF4 65 G CF4 80 G CF4 105 G CF4 130 G CF4 165 G		120	240	-	-	-	-	-	-	-	1.76	5.53	0.37-0.66
18,5				17,5	16,4	15,0	13,9	11,7					
35,0				33,5	30,2	27,7	25,6	21,6					
58,5				56,5	46,3	42,2	39,2	33,0					
140,0				137,3	96,8	88,1	82,3	69,1					
CF4 65 G CF4 80 G CF4 105 G CF4 130 G CF4 165 G		150	210	-	-	-	-	-	-	-	1.76	5.53	0.29-0.53
18,5				17,2	16,1	14,7	13,7	11,5					
35,0				32,9	29,6	27,2	25,1	21,2					
58,0				54,4	44,6	40,6	37,8	31,7					
140,0	137,3			96,7	88,0	82,2	69,0						
CF4 65 G CF4 80 G CF4 105 G CF4 130 G CF4 165 G	180	180	-	-	-	-	-	-	-	1.76	5.53	0.25-0.44	
18,5			16,2	15,1	13,8	12,9	10,9						
35,0			31,7	28,6	26,2	24,2	20,5						
58,0			52,5	43,0	39,2	36,5	30,6						
140,0			134,0	94,4	85,9	80,2	67,3						
CF4 65 G CF4 80 G CF4 105 G CF4 130 G CF4 165 G	210	150	-	-	-	-	-	-	-	1.76	5.53	0.21-0.38	
18,5			16,5	15,4	14,1	13,1	11,1						
35,0			30,7	27,7	25,4	23,4	19,8						
58,0			50,9	41,7	38,0	35,3	29,7						
140,0			132,0	93,0	84,6	79,0	66,3						
CF4 65 G CF4 80 G CF4 105 G CF4 130 G CF4 165 G	270	90	-	-	-	-	-	-	-	1.76	5.53	0.17-0.29	
9,0			7,8	7,5	7,1	6,6	5,6						
18,5			15,6	14,6	13,3	12,4	10,5						
35,0			29,5	26,6	24,4	22,5	19,0						
58,0			53,6	43,9	40,0	37,2	31,3						
140,0	125,2	88,2	80,3	75,0	62,9								
CF4 65 G CF4 80 G CF4 105 G CF4 130 G CF4 165 G	20*	90	270	-	-	-	-	-	-	1.76	5.53	0.40-0.70	
20,4				19,2	17,3	15,9	14,7	12,4					
39,6				38,0	31,1	28,4	26,4	22,2					
75,8				73,9	52,0	47,4	44,3	37,1					
-				-	-	-	-	-					
CF4 65 G CF4 80 G CF4 105 G CF4 130 G CF4 165 G		120	240	-	-	-	-	-	-	-	1.76	5.53	0.30-0.53
20,0				18,7	16,8	15,5	14,3	12,1					
38,0				36,5	29,9	27,2	25,3	21,3					
107,0				105,0	73,9	67,3	62,9	52,8					
-				-	-	-	-	-					
CF4 65 G CF4 80 G CF4 105 G CF4 130 G CF4 165 G		150	210	-	-	-	-	-	-	-	1.76	5.53	0.24-0.42
20,0				17,9	16,1	14,8	13,7	11,5					
38,0				35,0	28,7	26,1	24,3	20,4					
107,0				101,0	71,1	64,7	60,5	50,8					
-	-			-	-	-	-						
CF4 65 G CF4 80 G CF4 105 G CF4 130 G CF4 165 G	180	180	-	-	-	-	-	-	-	1.76	5.53	0.2 -0.35	
11,5			10,3	9,6	8,8	8,2	6,9						
20,0			17,5	15,8	14,5	13,4	11,3						
38,0			33,7	27,6	25,1	23,4	19,7						
107,0			96,6	68,0	61,9	57,8	48,5						
CF4 65 G CF4 80 G CF4 105 G CF4 130 G CF4 165 G	210	150	-	-	-	-	-	-	-	1.76	5.53	0.17-0.30	
12,0			10,8	10,1	9,2	8,6	7,2						
20,0			16,9	15,2	14,0	12,9	10,9						
38,0			33,0	27,0	24,6	22,9	19,3						
107,0			93,8	66,1	60,1	56,2	47,1						
CF4 65 G CF4 80 G CF4 105 G CF4 130 G CF4 165 G	270	90	-	-	-	-	-	-	-	1.76	5.53	0.13-0.23	
12,0			10,7	10,0	9,1	8,5	7,2						
20,0			16,5	14,9	13,6	12,6	10,6						
38,0			32,3	26,5	24,1	22,4	18,8						
107,0			90,5	63,7	58,0	54,2	45,5						

TABELLA DELLE CARATTERISTICHE

Codice Tavola				Momento Statico Ms [da Nm]	Momento torcente dinamico in uscita Mu [da Nm]					Coeff. di velocità Cv	Coeff. di Acceler. Ca	Coeff. di Trasm. kj-KI
Serie	Numero Stazioni S	Angolo Spostam. B°	Angolo Pausa Bp°		50 cicli/1'	100 cicli/1'	150 cicli/1'	200 cicli/1'	300 cicli/1'			
CF4 65 G CF4 80 G CF4 105 G CF4 130 G CF4 165 G	24*	90	270	-	-	-	-	-	-	1.76	5.53	0.33-0.59
CF4 65 G CF4 80 G CF4 105 G CF4 130 G CF4 165 G				14,5	13,3	12,0	11,0	10,2	8,6			
CF4 65 G CF4 80 G CF4 105 G CF4 130 G CF4 165 G				22,0	20,8	17,0	15,5	14,4	12,1			
CF4 65 G CF4 80 G CF4 105 G CF4 130 G CF4 165 G				73,0	71,4	50,3	45,8	42,8	35,9			
CF4 65 G CF4 80 G CF4 105 G CF4 130 G CF4 165 G				-	-	-	-	-	-			
CF4 65 G CF4 80 G CF4 105 G CF4 130 G CF4 165 G		120	240	-	-	-	-	-	-	1.76	5.53	0.25-0.44
CF4 65 G CF4 80 G CF4 105 G CF4 130 G CF4 165 G				14,5	12,6	11,4	10,4	9,6	8,1			
CF4 65 G CF4 80 G CF4 105 G CF4 130 G CF4 165 G				22,0	19,5	16,0	14,6	13,5	11,4			
CF4 65 G CF4 80 G CF4 105 G CF4 130 G CF4 165 G				73,0	68,8	48,5	44,1	41,2	34,6			
CF4 65 G CF4 80 G CF4 105 G CF4 130 G CF4 165 G				-	-	-	-	-	-			
CF4 65 G CF4 80 G CF4 105 G CF4 130 G CF4 165 G		150	210	-	-	-	-	-	-	1.76	5.53	0.2 -0.35
CF4 65 G CF4 80 G CF4 105 G CF4 130 G CF4 165 G				19,0	17,8	16,0	14,7	13,6	11,5			
CF4 65 G CF4 80 G CF4 105 G CF4 130 G CF4 165 G				25,0	22,6	18,5	16,9	15,7	13,2			
CF4 65 G CF4 80 G CF4 105 G CF4 130 G CF4 165 G				73,0	65,5	46,1	42,0	39,2	32,9			
CF4 65 G CF4 80 G CF4 105 G CF4 130 G CF4 165 G				-	-	-	-	-	-			
CF4 65 G CF4 80 G CF4 105 G CF4 130 G CF4 165 G		180	180	-	-	-	-	-	-	1.76	5.53	0.16-0.29
CF4 65 G CF4 80 G CF4 105 G CF4 130 G CF4 165 G				19,0	17,3	15,6	14,3	13,2	11,2			
CF4 65 G CF4 80 G CF4 105 G CF4 130 G CF4 165 G				25,0	22,1	18,1	16,5	15,3	12,9			
CF4 65 G CF4 80 G CF4 105 G CF4 130 G CF4 165 G				73,0	63,3	44,6	40,6	37,9	31,8			
CF4 65 G CF4 80 G CF4 105 G CF4 130 G CF4 165 G				-	-	-	-	-	-			
CF4 65 G CF4 80 G CF4 105 G CF4 130 G CF4 165 G	210	150	-	-	-	-	-	-	1.76	5.53	0.14-0.25	
CF4 65 G CF4 80 G CF4 105 G CF4 130 G CF4 165 G			19,0	16,9	15,2	14,0	12,9	10,9				
CF4 65 G CF4 80 G CF4 105 G CF4 130 G CF4 165 G			25,0	21,8	17,9	16,3	15,1	12,7				
CF4 65 G CF4 80 G CF4 105 G CF4 130 G CF4 165 G			73,0	61,9	43,6	39,7	37,1	31,1				
CF4 65 G CF4 80 G CF4 105 G CF4 130 G CF4 165 G			-	-	-	-	-	-				
CF4 65 G CF4 80 G CF4 105 G CF4 130 G CF4 165 G	270	90	-	-	-	-	-	-	1.76	5.53	0.11-0.20	
CF4 65 G CF4 80 G CF4 105 G CF4 130 G CF4 165 G			19,0	16,5	14,9	13,6	12,6	10,6				
CF4 65 G CF4 80 G CF4 105 G CF4 130 G CF4 165 G			25,0	21,5	17,6	16,0	14,9	12,5				
CF4 65 G CF4 80 G CF4 105 G CF4 130 G CF4 165 G			73,0	60,4	42,5	38,7	36,2	30,4				
CF4 65 G CF4 80 G CF4 105 G CF4 130 G CF4 165 G			-	-	-	-	-	-				

NB: A richiesta si possono eseguire INTERMITTORI CF4 con leggi di moto speciali.

Gli INTERMITTORI CF4 contrassegnati con (*), ad ogni rotazione completa dell'albero in entrata producono due cicli completi dell'albero d'uscita: "Spostamento-pausa, spostamento-pausa".



[to create]

in movement with the times

Prodotti

Meccanismi a camme e prodotti speciali



Gruppo con doppia camma sferica per automazione meccanica

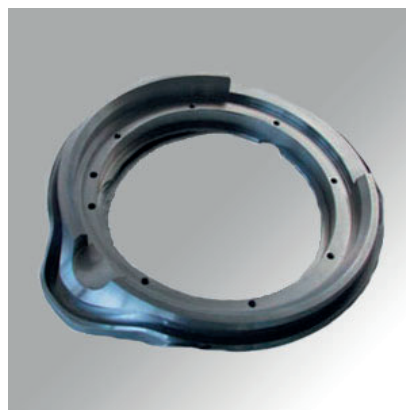

Combinazione di una camma con profilo piano e una camma con profilo globoidale



Camma cilindrica

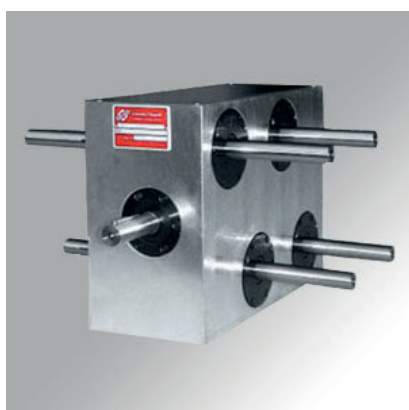

Meccanismo a camme globoidali con quattro movimenti in uscita sincronizzati

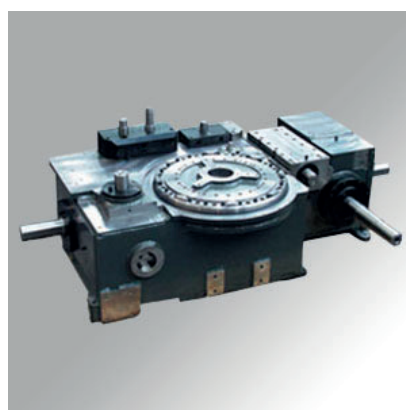

Meccanismo con diversi tipi di camme che producono in uscita sette movimenti sincronizzati oscillanti e intermittenti



Meccanismo ad assi paralleli e camme piane



Camma piana con profili coniugati

... la cultura della precisione

